



# **BMH Windowmaster 20 TopLine**

Uw nieuwe favoriete  
medewerker

**Precision.  
Partnership.  
Progress.**

# BMH Windowmaster 20 TopLine

Werkstukafmetingen	type 3600	type 4500
Lengte	230 - 3600 mm	230 - 4500 mm
Breedte	35 - 240 mm	35 - 240 mm
Hoogte	20 - 160 mm	20 - 160 mm

## Standaard uitvoering

Portaal	1	1
M5 Robotkop (S1/S6)	22/25 kW	22/25 kW
Opspanning	HSK 63 E	HSK 63 E
Lineaire gereedschapswisselaar	52 pos.	52 pos.
h.o.h. afstand	152 mm	152 mm
Aantal bewerkingstafels	1	1
Aantal klemcilinders (gedeelde duo klem)	24	30
BMH in- en uitvoertransport	✓	✓
Invoercontrolesysteem	✓	✓
Draadloze barcode laser	✓	✓
Frame afzuiging (incl. intern leidingwerk)	✓	✓
Servo gestuurde afzuigkappen	✓	✓
Automatische centraalsmering met instelbare intervalltijden	✓	✓
Sponning klemmen	✓	✓
In- en uitvoer naar keuze links of rechts	✓	✓
Houthoogte 170 mm	○	○
Aantal gereedschapsposities 58 stuks	—	○
Sticker printer	○	○
Camera bewakingssysteem	○	○
Nachtstand afzuiging	○	○
Macro gesloten pen-gat verbinding en/of graveren	○	○
Verlengde in- en uitvoer	○	○
SMS module	○	○

✓ standaard ○ optioneel

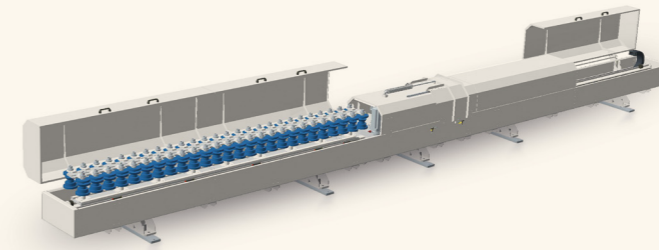
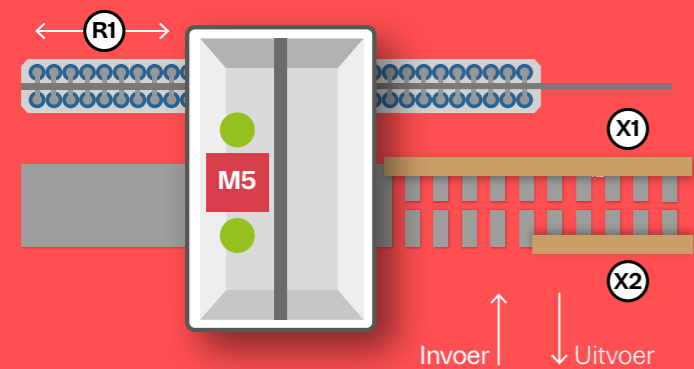

Lineair magazijn met max. 58 posities geheel voorzien van een beschermkap voor optimale bescherming tegen stof en spaanders.

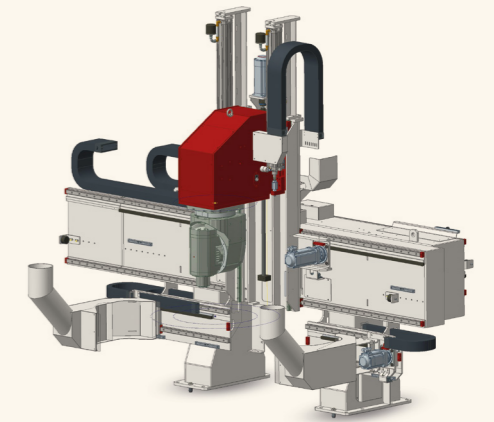

Solide portaal met 5-assige robotkop en servo gestuurde afzuigkappen voor optimale afzuiging.

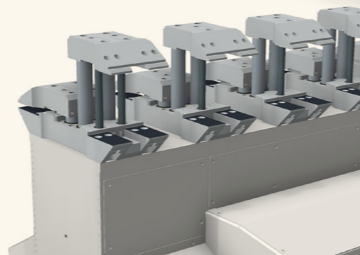

Robuuste TopLine machinetafel voor het bewerken van 2 werkstukken tegelijk zonder overpakken in de lengte.

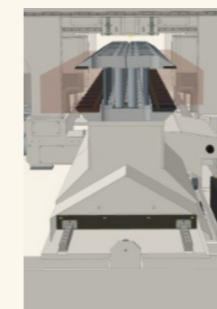

Tafel rust in zijn geheel op het frame met perfect klemsysteem.

Bedieningsvriendelijke BMH software met 3D simulatie en hitdetectie.

Mijlweg 5, 4131 PJ Vianen

+31 (0)347 377 000

[bosmachines.nl](http://bosmachines.nl)

[info@bosmachines.nl](mailto:info@bosmachines.nl)

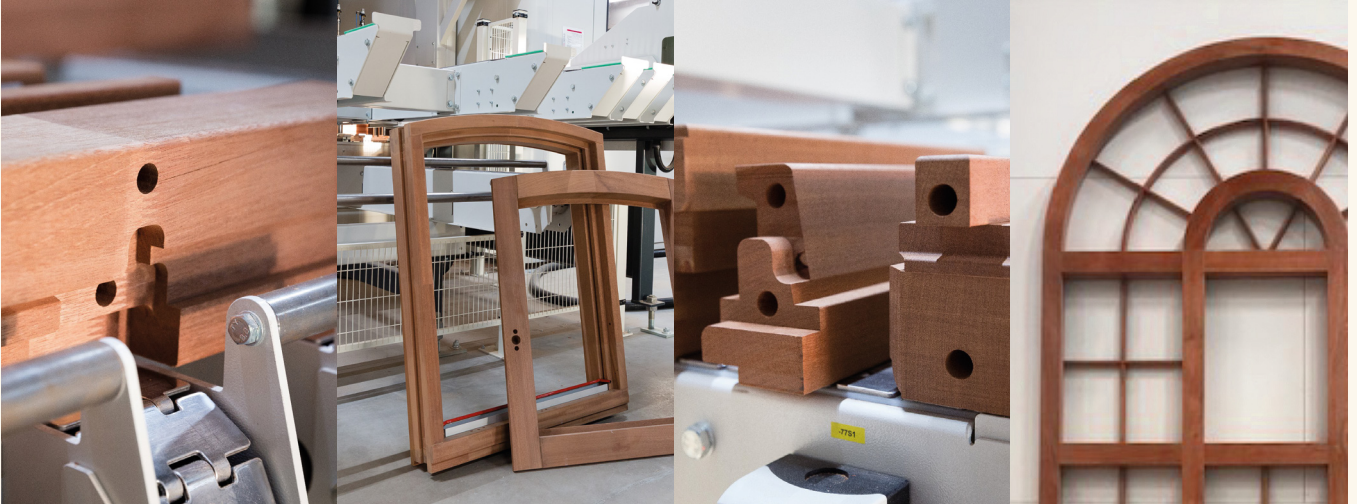

# Precision. Partnership. Progress.

Aandacht voor vakmanschap,  
detail en technische perfectie.

Wij streven naar duurzame relaties: samen sterk,  
voor de lange termijn.

Continue verbeteren, innoveren en  
pro-actief meedenken.



## 100% made in Holland!

Wij kunnen vol trots zeggen, dat het gehele proces in eigen huis wordt uitgevoerd, van voorbereiding t/m productie, van productie t/m installatie, van installatie t/m after sales. De lijnen zijn kort en direct. Een groot voordeel voor u als klant.

Ervaar zelf de **BMH Windowmaster 20 TopLine** in actie. Vraag snel een demo aan >

